

Adapter Master/Movano S6 >2011

> Instructions

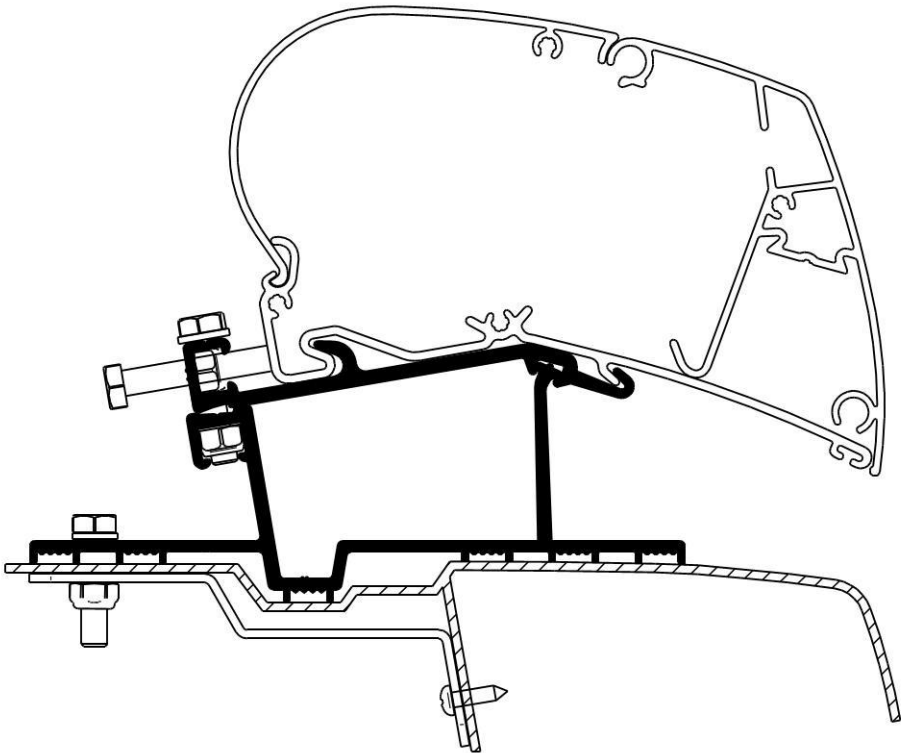

Adapter Master/Movano S6 >2011

Prod.nr.: 308959
Doc. nr.: 6T936-04



Lees deze montagevoorschriften aandachtig. Bij verkeerde montage vervalt elke aanspraak op garantie.

TOEPASSING

Adapterprofiel voor de montage van de Thule Omnistor 6200 op bestelwagen Renault Master of Opel Movano type L2 (3.25m), L3 (3.75m) & L4 (4.00m).

INHOUD VAN DE KIT

A Flat Adapter 115mm	2	E Zeskantbout DIN 933 - M6x30.....	8
Flat Adapter 270mm.....	2	F Plaatschroef DIN 7981 - 4.8x16.....	8
B Adaptervoet Master / Movano	4	G Sluistring DIN 125 - M6.....	16
C Tegenplaat.....	4	H Borgmoer DIN 985 - M6	16
D Zeskantbout DIN 933 - M6x25.....	8		

MONTAGE

1. Positioneer de adaptervoeten boven de gaten die in het dak voorzien zijn. Kies de gaten zodanig dat de twee buitenste voeten zich zo dicht mogelijk bij de uiteinden van de luifel zullen bevinden.
2. Schuif de adapters (A) op hun voet (B) en zet vast aan elkaar met de bouten, moeren en sluitringen. (Fig.1).
3. Voorzie de adaptervoeten van SIKA 252 (Fig.2).
4. Zet de adaptervoeten op de gaten en steek de schroeven M6x25 (D) erdoor.
5. Monteer de tegenplaten (C) binnen in het voertuig. Bevestig ze met de meegeleverde plaatschroeven 4.8x16. Boren Ø4.2 mm (Fig.3).
6. Maak de adaptervoeten vast. Let erop dat de adapters in lijn staan en de voeten goed aansluiten met het dak. Eventueel bijregelen met uitvulstukken.
7. Haak de luifel in de adapters en span aan met de voorziene bouten (Fig.4).
8. Voor gebruik, de lijm 48H laten drogen.
9. Doe alle deuren aan de kant van de luifel dicht bij het openen of sluiten van de luifel.

OPMERKINGEN

- Teneinde de wand van het voertuig niet te beschadigen, draai de luifel nooit meer dan 0,5m uit zonder de steunarmen.
- Controleer regelmatig de bevestiging van de adapter aan het voertuig.

OPTIE : EPDM schuimband Art.nr. 308697



Lisez ces instructions attentivement. Un montage non conforme annule toutes les clauses de garantie.

APPLICATION

Adaptateur pour montage d'un Thule Omnistor 6200 sur fourgon Renault Master ou Opel Movano type L2 (3.25m), L3 (3.75m) & L4 (4.00m).

CONTENU DU KIT DE MONTAGE

A Adaptateur 115mm.....	2	E Boulon hexagonal DIN 933 - M6x30.....	8
Adaptateur 270mm	2	F Vis à tôle DIN 7981 - 4.8x16	8
B Console d'adaptateur	4	G Rondelle DIN 125 - M6	16
C Contre-plaque.....	4	H Ecrou de sûreté DIN 985 - M6.....	16
D Boulon hexagonal DIN 933 - M6x25.....	8		

MONTAGE

1. Positionnez les consoles d'adaptateur sur les trous prévus dans le toit du véhicule de façon à ce que les consoles se trouvent le plus près possible des extrémités du store.
2. Glissez les adaptateurs (A) sur les consoles (B) et fixez avec les boulons, écrous et rondelles. (Fig. 1)
3. Appliquez du SIKA 252 sur les consoles d'adaptateur. (Fig. 2)
4. Positionnez les consoles sur les trous et insérez les boulons hexagonaux M6x25 (D). Glissez la partie la plus longue des cales à palier pour la moitié en dessous des consoles d'adaptateur.
5. Montez les contre-plaques (D) à l'intérieur du véhicule et fixez-les avec les vis à tôle 4.8x16. Percez des trous de Ø4.2 mm (Fig. 3)
6. Fixez les consoles. Faites attention que les adaptateurs sont bien alignés et que les consoles touchent bien le toit. Faites éventuellement un réglage à l'aide des cales à palier.
7. Accrochez le store dans les adaptateurs et serrez avec les boulons (Fig. 4).
8. Laissez sécher la colle pendant 48H avant l'emploi.
9. Fermez toutes les portes du côté du store à chaque ouverture ou fermeture du store.

REMARQUES

- Ne déroulez jamais le store plus de 0,5 mètre sans avoir placé les pieds de support afin d'éviter que la paroi du véhicule soit endommagée.
- Contrôlez régulièrement la fixation du support au véhicule.

OPTION : EPDM sealing Art.nr. 308697

Adapter Master/Movano S6 >2011

Prod.nr.: 308959
Doc. nr.: 6T936-04



Lesen Sie die Montageanleitung sorgfältig durch, da bei unsachgemäßer Montage der Garantieanspruch erlischt.

ANWENDUNG

Adapterprofil für die Montage der Thule Omnistor 6200 auf dem Renault Master oder Opel Movano type L2 (3.25m), L3 (3.75m) & L4 (4.00m).

INHALT DES SETS

A Adapter 115mm	2	E Bolzen DIN 933 - M6x30	8
Adapter 270mm	2	F Plattenschrauben DIN 7981 - 4.8x16	8
B Adapterfüße	4	G Unterlegscheiben DIN 125 - M6	16
C Gegenplatten	4	H Muttern DIN 985 - M6	16
D Bolzen DIN 933 - M6x25	8		

MONTAGE

1. Positionieren Sie die Adapterfüße über den Löchern, die im Dach vorgesehen sind. Wählen Sie die Löcher so, dass sich die zwei Füße so dicht, wie möglich an den Enden der Markise befinden.
2. Schieben Sie die Adapter (A) auf die Füße (B) und verbinden Sie alles mit den Bolzen, Muttern und Unterlegscheiben. Wählen Sie wiederum die Löcher so, dass sich auch die Adapter so dicht, wie möglich an den Enden der Markise befinden. (Fig.1)
3. Bringen Sie der Adapterfüße Sika 252 an (Fig.2)
4. Setzen Sie die Adapterfüße über die Löcher und stecken Sie die Schrauben M6x25 (D) durch.
5. Montieren Sie die Gegenplatten (C) innen im Fahrzeug. Befestigung mit den Plattenschrauben 4,8x16. Bohren Ø4,2 mm (Fig.3).
6. Befestigen Sie die Adapterfüße. Bitte achten Sie darauf, dass die Adapter perfekt in einer Linie liegen und dass die Füße gut ans Dach anschließen. Bei Bedarf muss mit Ausfüllstücken nachgeregelt werden.
7. Stecken Sie die Markise in die Adapter und spannen Sie die Bolzen an (Fig.4)
8. Lassen Sie den Leim vor Benutzung der Markise 48 Stunden trocknen.
9. Schließen Sie beim Ein- und Ausfahren der Markise alle Türen auf der entsprechenden Seite.

BEMERKUNGEN

- Um die Fahrzeugwand nicht zu beschädigen, die Markise nie mehr als 50cm ausfahren, ohne die Stützfüße.
- Kontrollieren Sie regelmäßig die Befestigung der Adapter am Fahrzeug.

OPTION : EPDM Schaumstoffband Art.nr. 308697



Read these instructions carefully. No guarantee will be allowed for wrong installation.

APPLICATION

Adapter profile for installation of the Thule Omnistor 6200-awning on Renault Master or Opel Movano type L2 (3.25m), L3 (3.75m) & L4 (4.00m).

CONTENTS OF SET

A Bracket 115mm	2	E Bolt DIN 931 - M6x30	8
Bracket 270mm	2	F Plate screw DIN 7981 - 4.8x16	8
B Foot	4	G Washer DIN 125 - M6	16
C Counterplate	4	H Nut DIN 985 - M6	16
D Bolt DIN 933 - M6x25	8		

INSTALLATION

1. Place the adapter feet over the predrilled holes in the roof. Choose the holes that are as near as possible to the extreme ends of the awning.
2. Slide the bracket (A) over the adapter feet (B) and position them with the bolts, nuts and washers. Choose the correct holes in order to ensure that the adapters are also as near as possible to the extreme ends of the awning (Fig.1).
3. Put SIKA 252 on the surface in front of the adapter feet (Fig.2).
4. Install the adapter feet above the holes and place the bolts M6x25 (D) in the holes.
5. Install the counter plates (C) on the inside of the vehicle. Fix them in position by using the enclosed plate screws 4.8x16. Drill Ø4,2mm holes (Fig.3).
6. Fix the adapter feet on the roof. Ensure that the adapter feet are aligned and connected with the roof. It may be necessary to regulate them by using the stepped fill out pieces.
7. Hook the awning into the adapters and tighten with the required bolts (Fig.4)
8. Before using, make sure that the glue is allowed to dry for 48H.
9. Close all the doors on the awning side before opening or closing the window.

REMARKS

- In order not to damage the vehicle wall, never roll out the awning for more than 0,5 meter without the support arms.
- Check regularly whether the adapters are well connected to the roof of the vehicle.

OPTION : EPDM mousse Art.nr. 308697

Adapter Master/Movano S6 >2011

Prod.nr.: 308959
Doc. nr.: 6T936-04

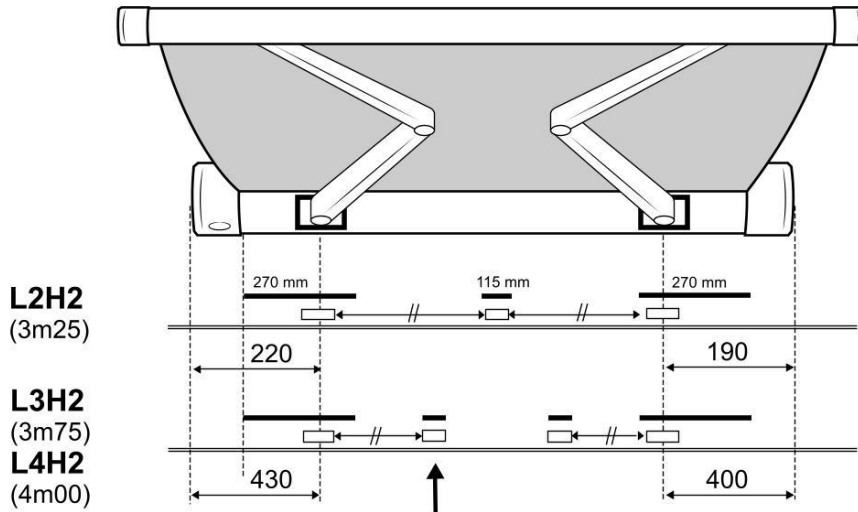

Extra spare part (Prod. nr. : 1500602722)

THULE recommends: THULE beveelt aan: THULE empfiehlt:		Prepare / Reinigen / Reinigung: Körabond HG83	10 min
		Glue / Lijmen / Verklebung: SIKA 252 or Terostat MS937	24h

