

Mover XT / XT2



NL Gebruiksaanwijzing
In het voertuig meenemen

Pagina 03

Gebouwde symbolen	2
Waarschuwingen	2
Veiligheidsrichtlijnen	2
Algemene richtlijnen	3
Voeding	3
Accu's	3
Acculader	3
Richtlijnen voor het werken met accu's	3
Onderhoud accu (ook onderhoudsvrije accu's)	3
Beschrijving van de werking	3
Gebruiksdoel	4
Toelating	4
Gebruiksaanwijzing	4
Afstandsbediening	4
Inschakelen van de afstandsbediening	4
LED-knippercode en pieptoon van de afstandsbediening	5
Vervanging van de batterijen in de afstandsbediening	6
Verwijdering	6
Afkoppelen van het trekvoertuig	6
Manoeuvreren van de caravan	6
Aankoppelen aan een trekauto	7
Onderhoud	7
Controles	7
Noodbediening vrijzetten aandrijfrollen	7
Fouten zoeken	7
Elektronische besturing en draadloze afstandsbediening op elkaar inregelen	8
Verklaring van overeenstemming	8
Technische gegevens	8
Fabrieksgarantieverklaring	9

Gebouwde symbolen



Inbouw en reparatie van het toestel mogen alleen door geschoold personeel worden uitgevoerd.



Symbool wijst op mogelijke gevaren.



Opmerking met informatie en tips.

Waarschuwingen

De bij het apparaat geleverde gele sticker met de waarschuwingen moet door de inbouwfirmat of de houder van het voertuig op een voor iedere gebruiker goed zichtbare plaats in het voertuig worden aangebracht (bijv. op de kledingkastdeur)! Als er stickers ontbreken, kunnen deze bij Truma worden aangevraagd.

Veiligheidsrichtlijnen



Alleen vakkundig en geschoold personeel (vaktechnisch geschoold personeel) mag met inachtneming van de inbouwhandleiding en gebruiksaanwijzing en de meest recente regels van de techniek het Truma product inbouwen, repareren en de controle op de goede werking uitvoeren. Vaktechnisch geschoold personeel zijn personen die op grond van hun vaktechnische opleiding en scholing, hun kennis en ervaring met de producten van Truma en de toepasselijke normen de vereiste werkzaamheden correct kunnen uitvoeren en mogelijke gevaren kunnen onderkennen.

- De Mover XT / XT2 mag alleen door volwassenen worden bediend, die zich met de mogelijke risico's bij het gebruik van het product vertrouwd hebben gemaakt en in staat zijn, de Mover samen met het voertuig veilig te bedienen. Nooit kinderen met de Mover laten spelen.
- De Mover nooit onder invloed van drugs, alcohol of medicijnen gebruiken.
- Vóór het eerste gebruik van de manoeuvreerhulp op open terrein oefenen om u met de functies van resp. de afstandsbediening en de manoeuvreerhulp vertrouwd te maken.
- Controleer het systeem alvorens dit te gaan gebruiken op beschadigingen. Als het systeem beschadigd is, mag het niet worden gebruikt.
- Vóór elk gebruik van de manoeuvreerhulp de banden en aandrijfrollen controleren; eventueel scherpe stenen en dergelijke verwijderen.
- De schuifschakelaar aan de zijkant van de afstandsbediening (AAN / UIT) dient ook als „noodstop-schakelaar”. Bij bijzonderheden, bijv. ongecontroleerd gedrag van de manoeuvreerhulp, moet de schakelaar aan de zijkant onmiddellijk op „UIT” worden gezet.
- Tijdens het gebruik mogen zich geen personen in de caravan bevinden. Het niet naleven kan leiden tot letsel!
- Binnen het draai- en verplaatsingsbereik (manoeuvreer bereik) van de caravan mogen zich **geen personen (in het bijzonder kinderen)** bevinden. Het niet naleven kan leiden tot letsel!
- Let op voldoende zicht en beschikbare ruimte.
- Bij het aan-/vrijzetten van de Mover XT / XT2 op de band én tijdens het gebruik moet erop worden gelet dat er geen haren, ledematen, kleding of andere op het lichaam gedragen voorwerpen tussen bewegende en / of draaiende onderdelen (bijv. aandrijfrollen) kunnen komen. Het niet naleven kan leiden tot letsel!
- De aandrijfrollen altijd volledig aanzetten! Als de aandrijfrollen niet volledig zijn aangezet, is de caravan niet meer te controleren! Het niet naleven kan leiden tot materiële schade en letsel aan personen!
- Bij het manoeuvreren mag de afstand tussen de draadloze afstandsbediening en het midden van de caravan **max. 10 m** bedragen!
- Bij functionele storingen de handrem aantrekken en de afstandsbediening uitschakelen.
- Om kantelen van de caravan te voorkomen bij het manoeuvreren op hellingen de dissel naar beneden (bergaf) richten. Het niet naleven kan leiden tot materiële schade en letsel aan personen!
- Na het manoeuvreren altijd eerst de **handrem aantrekken**, de **aandrijfrollen van de band vrijzetten** en de wielen (met name op hellende ondergronden!) **blokkeren**. De Mover XT / XT2 is **niet als parkeerrem** voor de caravan geschikt.

- Zorg ervoor dat de draadloze afstandsbediening nooit door onbevoegden kan worden gebruikt (let daarbij vooral op kinderen!).
- Een ingeschakelde afstandsbediening niet in de zak steken of wegleggen, omdat anders ongewild functies via de draai-regelaar of schuifregelaar kunnen worden geactiveerd.
- Trek de caravan nooit terwijl de aandrijfrollen tegen de banden zijn aangezet, aangezien dit kan leiden tot schade aan de banden, aan de trekauto en aan de aandrijf-eenheden.
- Alle wielen en banden van de caravan moeten van dezelfde maat en hetzelfde type zijn. Als dit niet in acht wordt genomen, kan een veilige werking niet worden gegarandeerd!
- Om een correcte werking van de Mover XT / XT2 te waarborgen, moet de afstand tussen banden en vrijgezette aandrijfrollen 20 mm bedragen. Alle banden moeten – volgens gegevens van de fabrikant – dezelfde bandenspanning hebben (regelmatige controle!). Door slijtage van de banden of montage van nieuwe banden is eventueel een nieuwe instelling van de afstand tussen aandrijfrollen en banden nodig (zie „Montage van de aandrijf-elementen“).
- Bij het opkrikken mag de Mover XT / XT2 **niet** als steunpunt worden gebruikt, omdat dit kan leiden tot beschadiging van de aandrijf-eenheid en het voertuig.
- Gevoelige voorwerpen, zoals camera's, dvd-spelers enz. mogen niet in de bergruimte in de buurt van de besturing of van de motorbekabeling worden bewaard. De sterke elektromagnetische velden zouden deze kunnen beschadigen.
- Door het gewicht van de Mover XT / XT2 neemt het leeggewicht van het voertuig toe en daarmee vermindert het laadvermogen van het voertuig.
- Na het manoeuvreren de stekker / adapter uit het veiligheidsstopcontact trekken, omdat anders de accu wordt ontladen. Ruststroom bij ingestoken stekker / adapter < 80 mA. Ruststroom bij uitgetrokken stekker / adapter < 150 µA.

Algemene richtlijnen

De Mover XT is ontwikkeld voor hellingen tot ca. 25 % bij 1.200 kg of 13 % bij 2.300 kg totaalgewicht op een geschikte ondergrond.

De Mover XT2 is ontwikkeld voor hellingen tot ca. 25 % bij 1.200 kg of 10 % bij 2.400 kg totaalgewicht op een geschikte ondergrond.

De Mover XT / XT2 kan afhankelijk van het gewicht van de caravan niet over obstakels van ca. 3 cm hoogte zonder hulpmiddelen laten rijden (gebruik oprijwippen).

Door de specifieke eigenschappen van een radiosignaal kan dit door het terrein / voorwerpen worden onderbroken. Hierdoor bestaat de kans dat incidenteel rondom de caravan de ontvangstkwaliteit verminderd is, waardoor de werking van de Mover XT / XT2 eventueel korte tijd kan worden onderbroken.

i Na het uitschakelen van de Mover XT / XT2 met de afstandsbediening blijft de besturing stand-by. Om de besturing compleet uit te schakelen, moet de accu worden losgekoppeld of moet de besturing via een eerder ingebouwde scheidingschakelaar van de voeding worden gescheiden.

Voeding

Voor een optimale werking adviseren wij de Truma PowerSet BC of een van de krachtige Optima®-accu's. Ook zogenaamde aandrijf-, verlichtings- en gelaccu's met voldoende capaciteit zijn geschikt.

Accu's

Aanbevolen accucapaciteiten

SpiralCell®-technologie	min. 38 Ah
Gel / AGM	min. 48 Ah
Loodzuuraccu (vloeibaar elektrolyt)	min. 75 Ah
Startaccu's zijn niet geschikt	

i Accu's met een grotere capaciteit maken een langere gebruiksduur mogelijk.

Acculader

Voor het optimaal opladen van de accu's adviseren wij de Truma acculader BC 10 die geschikt is voor alle accutypes tot 200 Ah.

Richtlijnen voor het werken met accu's

- Neem bij het werken met accu's de veiligheidsrichtlijnen en gegevensinformatiebladen van de fabrikant in acht
- Let op dat de poolklemmen goed vastzitten
- Bescherm de accupolen met beschermkapjes, om kortsluiting te voorkomen
- Haal bij het uitbouwen van de accu eerst de massakabel (minpool) los en daarna de kabel van de pluspool van de accu. Bij de inbouw eerst de kabel van de pluspool en daarna de kabel van de minpool bevestigen.

Onderhoud accu (ook onderhoudsvrije accu's)

Om een lange levensduur van de accu te bereiken moeten de volgende punten in acht worden genomen:

- Accu's moeten voor en na een stroomafname volledig worden opgeladen,
- Bij stilstandperiodes langer dan 24 uur de stroomkring onderbreken (bijv. met een scheidingschakelaar of door het losmaken van de klemmen van de accupolen),
- bij langere stilstandperiodes moeten de polen van de accu worden losgemaakt en deze uiterlijk om de 12 weken gedurende 24 uur worden opgeladen.

i In de winter de volledig opgeladen accu koel en vorstvrij bewaren en regelmatig (om de 12 weken) bijladen.

Beschrijving van de werking

Vóór de ingebruikname altijd eerst de gebruiksaanwijzing lezen en de „veiligheidsrichtlijnen“ in acht nemen!

De houder van het voertuig is verantwoordelijk voor de correcte bediening van het apparaat.

Let op dat de Mover XT alleen voor enkelassige, de Mover XT2 alleen voor dubbelassige caravans geschikt is.

De Mover XT / XT2 is een manoeuvreerhulp dat het mogelijk maakt een caravan zonder hulp van de trekauto te verplaatsen.

Het bestaat uit twee gescheiden aandrijf-eenheden die elk over een eigen 12 V-gelijkstroommotor beschikken. Deze eenheden worden steeds in de directe omgeving van de wielen aan het chassis gemonteerd en door middel van een dwarsstang verbonden.

Nadat de aandrijfrollen met de afstandsbediening tegen de banden zijn aangezet, is de Mover XT / XT2 gereed voor gebruik. De manoeuvreerhulp wordt uitsluitend via de afstandsbediening bediend. Deze zendt radiosignalen naar de besturing. Een apart geïnstalleerde 12 V-loodzuuraccu of geschikte loodgelaccu (niet bijgeleverd) voorziet de bediening van stroom.

! De aandrijfrollen altijd volledig aanzetten! Als de aandrijfrollen niet volledig zijn aangezet, is de caravan niet meer te controleren! Het niet naleven kan leiden tot letsel aan personen en materiële schade!

Gebruiksdoel

De **Mover XT** is voor het gebruik op enkelassige caravans met een totaalgewicht tot 2.300 kg
de **Mover XT2** voor het gebruik op dubbelassige caravans met een totaalgewicht tot 2.400 kg geconstrueerd.

De Mover XT / XT2 weegt ca. 28 kg.

! Controleer of het aanhangergewicht van uw auto en het totaalgewicht van uw caravan het extra gewicht toelaten.

Toelating

De Truma Mover XT / XT2 is typegekeurd en voor Duitsland is een „algemene typegoedkeuring“ (Allgemeine Betriebs-erlaubnis, ABE) verleend. Daarom is een aparte keuring door een erkende voertuigexpert niet nodig (behalve bij de montage van de set voor plat chassis). De typegoedkeuring (ABE) moet in het voertuig aanwezig zijn.

De Mover XT / XT2 voldoet aan alle verdere eisen op basis van EG-richtlijnen en normen (zie verklaring van overeenstemming).

Bij de montage van de Mover XT / XT2 dienen de technische en wettelijke voorschriften van het land waarin het voertuig voor de eerste keer werd toegelaten, correct te worden opgevolgd.

Iedere wijziging aan het apparaat of het gebruik van reserveonderdelen en voor het functioneren belangrijke accessoires die geen originele Truma onderdelen zijn, alsook het niet opvolgen van de inbouwhandleiding en de gebruiksaanwijzing leidt ertoe dat de garantie vervalt en dat claims m.b.t. aansprakelijkheid zijn uitgesloten. Bovendien vervalt de typegoedkeuring van het apparaat.

Gebruiksaanwijzing

Afstandsbediening

i De afstandsbediening niet blootstellen aan vocht en niet in de felle zon leggen.

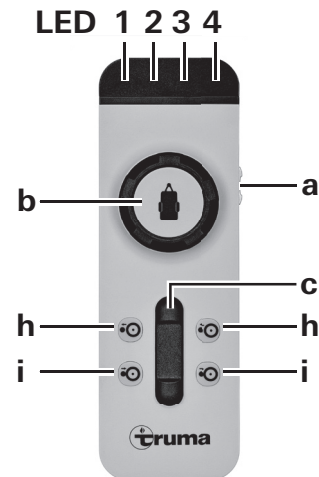

Afbeelding 1

Inschakelen van de afstandsbediening

i Bij het inschakelen mag er geen andere functie van de afstandsbediening geactiveerd zijn.

a = Aan-/Uit-schuifschakelaar (gelijktijdig Nood-Uit-schakelaar)

- Aan (LED 4 brandt*)
- Uit (LED 4 dooft)

* LED 4 knippert na het inschakelen van de afstandsbediening ca. 5 seconden tot het systeem gereed is voor gebruik.

Voor het besturen van de caravan bestaan de volgende mogelijkheden:

- b alleen met de draairegelaar
- c alleen met de schuifregelaar
- b + c met draairegelaar en schuifregelaar

Op de draairegelaar geeft het symbool van de caravan de actuele rijrichting (met betrekking tot de caravan) aan.

Met de schuifregelaar kan zonder schokken vooruit / achteruit worden gereden en de snelheid traploos worden ingesteld.

Alleen schuifregelaar

(Vooruit, achteruit en traploze snelheidsregeling)

- Schuifregelaar naar voren -> caravan beweging vooruit (in de richting van de dissel) (beide wielen draaien vooruit)
- Schuifregelaar naar achteren -> caravan beweging achteruit (tegenovergestelde richting van de dissel) (beide wielen draaien achteruit)

De snelheid neemt toe naarmate de schuifregelaar verder uit de nulstand wordt geschoven.

Alleen draaigelaar Mover XT

- Draaien op de plaats zonder vooruit of achteruit de bewegen
- Naar rechts draaien → caravandissel naar rechts linkerwiel draait vooruit – rechterwiel draait achteruit draaiing om het midden van de caravan
 - Naar links draaien → caravandissel naar links linkerwiel draait achteruit – rechterwiel draait vooruit draaiing om het midden van de caravan Hoe verder de draaigelaar wordt uitgedraaid, hoe sneller de draaiing op de plaats.

Alleen draaigelaar Mover XT2

Een continu draaien op de plaats is niet mogelijk met een dubbelassig chassis.

Draaigelaar en schuifregelaar Mover XT / XT2

(Bocht vooruit of achteruit naar rechts of links)

- Draaigelaar naar rechts en schuifregelaar naar voren → caravan rijdt in de richting van de dissel vooruit in een rechterbocht
- Draaigelaar naar links en schuifregelaar naar voren → caravan rijdt in de richting van de dissel vooruit in een linkerbocht
- Draaigelaar naar rechts en schuifregelaar naar achteren → caravan rijdt tegen de richting van de dissel achteruit in een rechterbocht
- Draaigelaar naar links en schuifregelaar naar achteren → caravan rijdt tegen de richting van de dissel achteruit in een linkerbocht

Hoe verder de schuifregelaar tot de aanslag wordt geschoven, hoe meer de snelheid toeneemt.

Hoe meer de draaigelaar wordt gedraaid, hoe kleiner de straal van de gereden bocht. Door gelijktijdig bedienen van de schuifregelaar en de draaigelaar kan de caravan nauwkeurig worden gemanoeuvreed. Door het ontwerp zijn zeer krappe bochten niet mogelijk met een dubbelassig chassis.

Aanzetten en vrijzetten

De aandrijfrollen worden door middel van de afstandsbediening op de wielen aangezet of vrij gezet.

h = tweehandige bediening **vrijzetten** van de aandrijfrollen (aandrijfrollen bewegen van de band weg)

i = tweehandige bediening **aanzetten** van de aandrijfrollen (aandrijfrollen bewegen naar de band toe)



Voor het vrijzetten moet de caravan tegen weggrollen zijn beveiligd. Handrem aantrekken en / of door wiggen tegen weggrollen beveiligen!

Voor aan- resp. vrijzetten van de aandrijfrollen moeten **altijd beide drukknoppen gelijktijdig** – gedurende ca. 3 seconden (veiligheidsvertraging) – ingedrukt worden, tot een pieptoon klinkt en het aanzetten resp. vrijzetten van de aandrijfrollen begint.

Tijdens het aan- resp. vrijzetten knippert LED2 en de drukknoppen kunnen worden losgelaten. Bij bereiken van de eindpositie van de aandrijfrollen klinkt een dubbele pieptoon.

i De rijcommando's worden alleen uitgevoerd, als de aandrijfrollen volledig zijn aangezet of vrij gezet. Als de aanzet- of vrijzetprocedure wordt onderbroken, moet deze opnieuw worden gestart en volledig uitgevoerd, voordat weer nieuwe rijcommando's kunnen worden uitgevoerd.

i Als tijdens het aanzetten de beide toetsen voor vrijzetten worden ingedrukt, wordt het aanzetten onderbroken, de aandrijfrollen draaien weg en gaan automatisch terug in de eindpositie.

De afstandsbediening schakelt automatisch na ca. 3 minuten uit als geen van de knoppen wordt ingedrukt. De groene LED 4 dooft.

Om de afstandsbediening weer te activeren, de schuifschakelaar op „Uit“ ● en na ca. 2 seconden weer op „Aan“ ● schakelen.

Op de caravan zelf zit geen „Aan / Uit“-schakelaar.

De schuifschakelaar aan de zijkant van de afstandsbediening („Aan / Uit“) dient ook als „noodstop-schakelaar“. Bij opvallende zaken, bijv. ongecontroleerd gedrag van de manoeuvreerhulp, moet de schakelaar aan de zijkant onmiddellijk op „Uit“ worden gezet.



De afstandsbediening kan alleen weer worden ingeschakeld, als deze minstens 2 seconden uitgeschakeld was. Bij snel uit- en weer inschakelen blijft de afstandsbediening uitgeschakeld.

LED-knippercode en pieptoon van de afstandsbediening

LED 1 rood Weergave van het laadniveau van de caravanaccu
goed LED uit
zwak LED brandt
leeg LED brandt en LED 3 geeft een foutmelding aan

LED 2 geel brandt bij een kortstondige storing, daarnaast klinkt er een pieptoon bij overspanning / oververhitting. Vermogen wordt automatisch gereduceerd. Systeem laten afkoelen.

knippert als de Mover is aangezet en de besturing of de afstandsbediening werd uitgeschakeld. Daarnaast klinkt een pieptoon.

knippert tijdens het aan- resp. vrijzetten

knippert na inschakelen, als de aanzet- of vrijzetprocedure voor de laatste keer uitschakelen niet werd beëindigd. Daarnaast klinkt een pieptoon. Aanzet- resp. vrijzetprocedure opnieuw opstarten en beëindigen. Pas daarna kunnen rijcommando's door middel van de draai- resp. schuifregelaar worden uitgevoerd.

LED 3 rood brandt bij continue storing, daarnaast klinkt er een pieptoon bijv. bij een defecte aandrijfmotor handrem aantrekken. Zie „Fouten zoeken“

LED 4 groen knippert als er na het inschakelen van de afstandsbediening nog geen radioverbinding tot stand is gebracht.

knippert vier maal met een pieptoon, als 10 seconden na het inschakelen van de afstandsbediening de verbinding met de manoeuvreerhulp niet tot stand kon worden gebracht. Daarna schakelt de afstandsbediening uit.

brandt als het apparaat gereed is voor gebruik en de dataverbinding stabiel is

knipper vier maal, als de aandrijfrollen zijn vrijgezet en het manoeuvreersysteem wordt uitgeschakeld. Daarna schakelt de afstandsbediening uit.

knippert vier maal met een pieptoon, als binnen 3 minuten geen knop op de afstandsbediening wordt ingedrukt. Daarna schakelt de afstandsbediening uit.

knippert vier maal met pieptoon na verbreken van de draadloze verbinding. Daarna schakelt de afstandsbediening uit.

Alle LED's „Uit“ en geen pieptoon

Systeem uit
(eventueel batterijen van de afstandsbediening controleren)

Vervanging van de batterijen in de afstandsbediening

Gebruik alleen lekdichte micro-batterijen met een stalen behuizing, LR 03, AAA, AM 4, MN 2400 (1,5 V).

Bij het inzetten van nieuwe batterijen op de plus- / minpool letten!

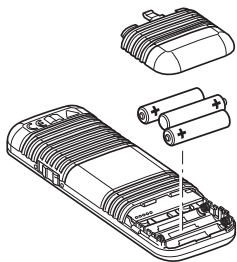

Afbeelding 2

i Lege, verbruikte batterijen kunnen lekken en schade toebrengen aan de afstandsbediening! Verwijder de batterijen als de afstandsbediening langere tijd niet wordt gebruikt.

Bij schade door lekkende batterijen bestaat er geen aanspraak op garantie.

Verwijdering



De afstandsbediening en de batterijen mogen niet via het huisvuil worden verwijderd, maar moeten gescheiden via een inzamelpunt worden gerecycled. Daardoor levert u uw bijdrage aan het hergebruik en het kringloopsysteem.

Afkoppelen van het trekvoertuig

Trekvoertuig in overeenstemming met de voertuigaanwijzingen tegen weggrollen beveiligen.



Beveilig de caravan tegen weggrollen! Handrem aantrekken en / of door wiggen tegen weggrollen beveiligen!



Voor afkoppelen controleren of de oplooppem is ontspannen.

Caravan zoals gewoonlijk afkoppelen van het trekvoertuig. 13-polige stekker / adapter van het voertuig lostrekken, breuk-kabel losmaken, disselkoppeling openen en met het dissel-steunwiel licht heffen.

Manoeuvreren van de caravan



Vóór het gebruik van de Mover XT / XT2 de „veiligheidsrichtlijnen“ in acht nemen!

Bij afgekoppelde caravan de handrem aantrekken, om weggrollen van de caravan te voorkomen.

13-polige stekker / adapter (van het voertuig uittrekken en) in het veiligheidsstopcontact van de caravan steken.



De Mover XT / XT2 kan uit veiligheidsoverweging alleen dan worden gebruikt, als de 13-polige stekker / adapter van de caravan in het veiligheidsstopcontact werd gestoken.



Wordt de 13-polige stekker / adapter uit het veiligheidsstopcontact getrokken, dan wordt de Mover XT / XT2 meteen buiten bedrijf gesteld.

Afstandsbediening inschakelen – groene LED 4 knippert tot de besturing bedrijfsklaar is. Indien de besturing niet bedrijfsklaar is, schakelt de afstandsbediening na ca. 10 seconden uit.

De beide toetsen (i) voor het aanzetten tegelijkertijd indrukken, na ca. 3 seconden (veiligheidsvertraging) begint het aanzetten.



Controleer na iedere aanzetprocedure door middel van de positie-aanduiding, of beide aandrijfrollen volledig aangezet zijn. Als de aanzetprocedure niet volledig is afgesloten, de procedure herhalen.

De positie-aanduiding geeft aan hoe ver de Mover XT / X2 is aangezet:

1-2: onvolledig aangezet

3: volledig aangezet

Geen cijfer zichtbaar: Aanzetpositie

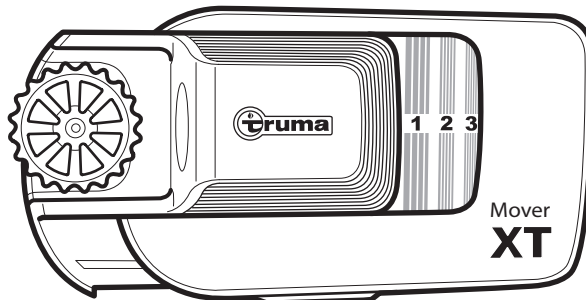

Afbeelding 3



Alvorens te manoeuvreren met de Mover XT / XT2 de handrem eerst ontspannen, als beide aandrijfrollen volledig werden aangezet.

Met de draairegelaar en schuifregelaar is nauwkeurige verplaatsing in alle richtingen mogelijk.

Bij loslaten van de draai- en schuifregelaar resp. als het draadloze signaal gestoord of te zwak is, wordt de caravan meteen gestopt. Radiografische apparatuur of andere afstandsbedieningen kunnen uw Mover niet in werking zetten.

Na het weggrijden beweegt de Mover XT / XT2 met een gelijkmatige snelheid (afhankelijk van de stand van de schuifregelaar). De snelheid neemt iets toe op een aflopend resp. neemt af op een oplopend oppervlak.



Na manoeuvreren met de Mover XT / XT2 de handrem aantrekken voordat beide aandrijfrollen worden vrijgezet, om weggrollen te verhinderen.



Mover pas uitschakelen als beide aandrijfrollen volledig zijn vrijgezet.

Zet de schuifschakelaar van de afstandsbediening in de stand „Uit“ **o** om de afstandsbediening uit te schakelen (Mover XT / XT2 gaat in stand-by).

De schuifschakelaar aan de zijkant van de afstandsbediening (Aan / Uit) dient ook als „noodstop-schakelaar“. Bij bijzonderheden, bijv. ongecontroleerd gedrag van de manoeuvreerhulp, moet de schakelaar aan de zijkant onmiddellijk op „Uit“ worden gezet.

Na het manoeuvreren de stekker / adapter uit het veiligheidsstopcontact trekken.



De afstandsbediening kan alleen weer worden ingeschakeld, als deze minstens 2 seconden uitgeschakeld was. Bij snel uit- en weer inschakelen blijft de afstandsbediening uitgeschakeld.



Steekt de stekker langer dan een uur in het veiligheidsstopcontact, wordt de elektronica uitgeschakeld en alleen door uittrekken van de veiligheidsstekker en opnieuw insteken of het uitschakelen van de stroomtoevoer worden ingeschakeld.

Aankoppelen aan een trekauto

Met behulp van de Mover XT / XT2 is een schokvrij, op de milimeter nauwkeurig aankoppelen aan de trekauto mogelijk. Dit vereist echter zorgvuldigheid en enige oefening.

Volgens de gebruiksaanwijzing de trekauto in de buurt van de caravan brengen (handrem aantrekken en in de versnelling zetten).

Voor het exact positioneren van de koppeling de draai- en schuifregelaar bedienen tot de koppeling van de caravan precies boven de trekhaakkogel van de auto staat. Daarna de caravan door het indraaien van het neuswiel zoals gewoonlijk aan de trekauto koppelen.

Na aankoppelen aan de trekauto de aandrijfrollen van de Mover XT / XT2 vrijzetten.

Daartoe beide toetsen (h) voor het vrijzetten van de aandrijfrollen tegelijkertijd indrukken, na ca. 3 seconden (veiligheidsvertraging) begint het vrijzetten.

Controleer na beëindigen van het vrijzetten met behulp van de positie-aanduiding of beide aandrijfrollen volledig vrijgezet zijn (zie afbeelding hierboven).

Na vrijzetten de Mover XT / XT2 door uitschakelen de afstandsbediening uitschakelen en daarna de 13-polige stekker / adapter uit het veiligheidsstopcontact trekken en in het 13-polige stopcontact van de trekauto steken. Naar gelang de installatie in de caravan eveneens de stroomtoevoer van de Mover XT / XT2 onderbreken (accu-isolatieschakelaar / accu loskoppelen).

De caravan zoals gebruikelijk voorbereiden voor de rit.

 Zorg ervoor dat de aandrijfrollen volledig zijn weggezwikt voordat u met het trekvoertuig trekt. Risico op aanzienlijke schade aan de Mover, caravan en trekvoertuig.

Onderhoud

Verwijder grof vuil van de straat van de aandrijfelementen. Bij het schoonmaken van de caravan de Mover XT / XT2 afspuiten met een waterslang en reinigen met een zachte borstel. Zorg ervoor dat er geen stenen, takken enz. vastgeklemd zitten. De besturing is onderhoudsvrij. De afstandsbediening moet op een droge plaats worden bewaard.

 Geen hogedrukreiniger voor schoonmaken van de Mover XT / XT2 gebruiken.

Jaarlijks (bijv. vóór de winterstalling) de Mover XT / XT2 reinigen zoals hierboven beschreven. De caravan niet met aangezette aandrijfrollen parkeren, om beschadiging van de banden te voorkomen.

Om ontlading van de accu te voorkomen, moeten bij een langere periode van stilstand de klemmen van de polen van de accu worden losgemaakt en moet de accu tussendoor worden opgeladen. Vóór ingebruikname de accu van de caravan opladen.

U of uw caravandealer kunnen de controle resp. het onderhoud van uw Mover XT / XT2 elk jaar heel eenvoudig bij de jaarlijkse inspectie van uw caravan uitvoeren. Neem in geval van twijfel contact op met de Truma Service of een van onze geautoriseerde servicepartners (zie www.truma.com).

Controles

– Controleer regelmatig de montage, de bedrading en de aansluitingen op beschadigingen. De aandrijfeenheden moeten vrij kunnen bewegen en bij het vrijzetten automatisch in de veilige ruststand terugkeren. Is dit niet het geval, controleer dan de geleidingen van de aandrijfeenheden op vuil of corrosie en reinig ze zo nodig om te zorgen dat ze goed vrijlopen.

– Controleer alvorens ieder gebruik of alle motoren correct op de commando's van de afstandsbediening reageren.

– Controleer of de bandenspanning correct is en of de aandrijfrollen zich op de juiste afstand van de banden bevinden wanneer ze worden vrijgezet. Deze bedraagt 20 +/- 1 mm. Als de afstand groter is, moet deze door een gespecialiseerde werkplaats worden gecorrigeerd.

– Controleer na elke bandenwissel de afstand tussen de Mover en de band en laat deze zo nodig afstellen door een gespecialiseerde werkplaats.

 Als de afstand tussen de aandrijfrollen en de banden te groot is, of als de bandenspanning te laag is, bestaat het risico dat de aandrijfrollen niet meer volledig met de benodigde spanning kunnen worden aangezet en dat er een aanzienlijk risico bestaat voor materiële schade en persoonlijk letsel bij het manoeuvreren door verschuiven van de aandrijfrollen.

– Minstens elke 2 jaar moet door een vakman de Mover XT / XT2 op roest, goede bevestiging van de aanbouwdelen alsmede op correcte functie van de veiligheidsrelevante delen worden gecontroleerd.

Noodbediening vrijzetten aandrijfrollen

Als de accu van de caravan zo ver ontladen is dat elektrisch vrijzetten van de aandrijfrollen niet meer functioneert of er sprake is van een defect, dan kunnen de aandrijfrollen ook met de hand worden vrijgezet.

 Voor het manuele aanzetten de caravan op beide wielen tegen weggrollen beveiligen. Handrem aantrekken en wiggen onder beide wielen leggen. Het niet naleven kan leiden tot letsel aan personen en materiële schade!

Achterop het deksel het plastic kapje (m) met behulp van een schroevendraaier eruit wippen. Plaats de dopsleutel (SW 7 – meegeleverd) op de zeskantbouten en de aandrijfeenheid door **draaien in wijzerrichting** aanzetten. Herhaal deze werkwijze aan de tegenoverliggende kant.

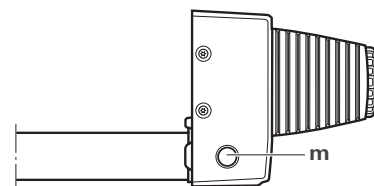

Afbeelding 4

Na het opladen van de accu of het verhelpen van het defect kunnen de rollen weer elektrisch worden aangezet.

Fouten zoeken

Controleer of de batterijen in de afstandsbediening niet leeg of defect zijn!

Controleer of de 13-polige-stekker / adapter van de caravan in het veiligheidsstopcontact zit!

Controleer of de tractie-accu niet defect is en volledig is opgeladen! Let erop dat accu's bij koude omgevingstemperaturen een sterk vermogensverlies kunnen ondervinden. Controleer of de zekering in de aansluitkabel van de accu in orde is. Indien de zekering defect is, moet u de aansluitkabel op eventuele kortsluiting controleren!

In geval van een systeemfout (afstandsbediening LED 3 brandt rood) trekt u de handrem aan en schakelt u de afstandsbediening uit en na 2 seconden weer in!

Voer een reset uit met aangetrokken handrem – ca. 10 seconden – (polen van de accu korte tijd losmaken of de veiligheidsstekker eruit trekken en opnieuw insteken)!

Als deze maatregelen niet tot het verhelpen van de storing leiden, neem dan contact op met de Truma Service.

Elektronische besturing en draadloze afstandsbediening op elkaar inregelen

i Afstandsbediening en besturing zijn af fabriek op elkaar ingeregeld.

Na het vervangen van de besturing **of** van de afstandsbediening moeten deze volgens onderstaande instructies opnieuw op elkaar worden ingeregeld.

Overtuig u ervan dat de aandrijfrollen **niet** zijn aangezet. Controleer de correcte aansluiting en de toestand van de accu en of er 12 V op de besturing is aangesloten. Zorg ervoor dat de caravanstekker in het veiligheidsstopcontact is gestoken.

i Lees de volgende aanwijzingen eerst volledig door, omdat voor de inregeling slechts beperkte tijd ter beschikking staat (ca. 10 seconden).

i Voor bediening van de reset-knop (k) is bijv. een balpen of een kleine schroevendraaier nodig.

- Afstandsbediening uitschakelen.
- Na het inschakelen van de besturing wachten (ca. 15 seconden) tot de rode LED (j) langzaam knippert.
- Afstandsbediening uitschakelen.
- Houd de resetknop (k) op de besturing ingedrukt tot de rode LED (j) snel knippert.
- De aanzetknop (i) op de afstandsbediening ingedrukt houden en de afstandsbediening met de schuifschakelaar (a) inschakelen. De aanzetknop (i) loslaten.
- Na een geslaagde inregeling branden de rode LED (j) van de besturing en de groene LED van de afstandsbediening (LED 4) continu.

i Is de inregeling mislukt, dan knippert de rode LED (j) en moeten de voorgaande stappen worden herhaald.

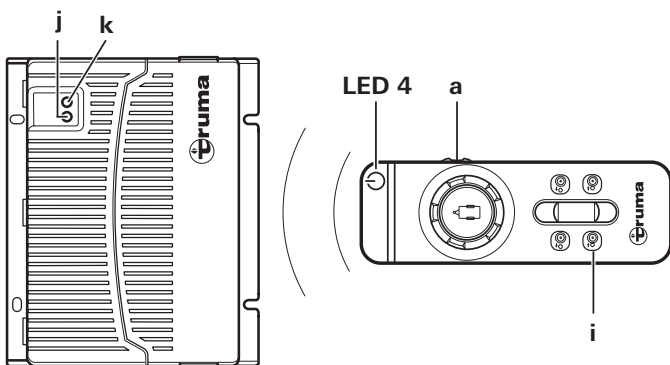

Afbeelding 5

Verklaring van overeenstemming

Zie bijlage

Technische gegevens

Bedrijfsspanning

12 V DC

Stroomverbruik

gemiddeld ca. 28 A maximaal 150 A

Ruststroomopname

< 80 mA (stekker / adapter in het veiligheidsstopcontact)

< 150 µA (uitgetrokken stekker / adapter)

Radiofrequentie

Klasse 2, 868 MHz

Snelheid

ca. 17 cm per seconde (afhankelijk van gewicht en helling)

Gewicht

ca. 28 kg

Zekering pluskabel

150 A

Toepassingsgebied Mover XT

enkelassige caravans met een totaalgewicht

tot 2.300 kg

Toepassingsbereik Mover XT2

dubbelassige caravans met een totaalgewicht

tot 2.400 kg

Fabrieksgarantieverklaring

Omvang van de fabrieksgarantie

Truma verleent als fabrikant van het toestel de afnemer een garantie, die eventuele materiaal- en / of fabricagefouten van het toestel dekt.

Deze garantie geldt in de lidstaten van de Europese Unie alsmede in de landen, Verenigd Koninkrijk, IJsland, Noorwegen, Zwitserland en Turkije. Een afnemer is de natuurlijke persoon, die als eerste het toestel van de fabrikant, OEM of Truma Partner heeft gekocht en het niet in het kader van een commerciële of zelfstandige beroepsmatige activiteit doorverkoopt of bij derden installeert.

De fabrieksgarantie geldt voor de bovengenoemde gebreken, die zich binnen 24 maanden na het sluiten van de koopovereenkomst tussen de verkoper en de afnemer voordoen. De fabrikant of een geautoriseerde servicepartner zal dergelijke gebreken door nakoming achteraf, dat betekent naar zijn keuze door reparatie of vervangende levering, verhelpen. Defecte onderdelen worden eigendom van de fabrikant of van de geautoriseerde servicepartner. Indien het toestel op het moment van de reclamatie niet meer wordt gemaakt, kan de fabrikant in geval van een vervangende levering ook een soortgelijk product leveren.

Indien de fabrikant garantie verleent, begint de garantietermijn ten aanzien van de gerepareerde of vervangen onderdelen niet opnieuw, maar loopt de oude termijn voor het toestel door. Tot het uitvoeren van garantiwerkzaamheden zijn uitsluitend de fabrikant zelf of een geautoriseerde servicepartner gerechtigd. De in het geval van garantie ontstane kosten worden rechtstreeks tussen de geautoriseerde servicepartner en de fabrikant afgerekend. Bijkomende kosten op grond van gecompliceerde uit- en inbouwomstandigheden van het toestel (bijv. demontage van meubel- of carrosseriedelen) en voorrijkosten van de geautoriseerde servicepartner of fabrikant kunnen niet als garantieprestatie worden erkend.

Verdergaande aanspraken, in het bijzonder aanspraken op schadevergoeding van de afnemer of van derden, zijn uitgesloten. Een en ander laat de voorschriften van de wet op de productaansprakelijkheid (Produkthaftungsgesetz) onverlet.

De vrijwillige garantie van de fabrikant laat de geldende wettelijke aanspraken van de afnemer wegens gebreken jegens de verkoper in het respectievelijke land van aankoop onverlet. In individuele landen kan er sprake zijn van garanties, die door de respectievelijke leveranciers (dealer, Truma Partner) worden uitgesproken. Deze kan de afnemer direct via zijn leverancier, bij wie hij het toestel heeft gekocht, afwikkelen. Geldig zijn de garantievoorwaarden van het land, waarin de eerste aankoop van het toestel door de afnemer heeft plaatsgevonden.

2. Uitsluiting van de garantie

De aanspraak op garantie geldt **niet**:

- in geval van een onoordeelkundig, ongeschikt, foutief, nalatig of oneigenlijk gebruik van het toestel,
- in geval van een ondeskundige installatie, montage of ingebruikneming, die in strijd is met de gebruiksaanwijzing en inbouwhandleiding,
- in geval van onoordeelkundig gebruik of bediening die in strijd is met de gebruiksaanwijzing en inbouwhandleiding, met name bij het niet in acht nemen van onderhoudsvorschriften, verzorgingsrichtlijnen en waarschuwingen,
- indien installatiewerkzaamheden, reparaties of ingrepen door niet geautoriseerde partners worden uitgevoerd,
- voor verbruiksdelen, slijtagdelen en bij natuurlijke slijt, als het toestel wordt voorzien van reserveonderdelen, complementaire onderdelen of accessoires, die geen originele onderdelen van de fabrikant zijn of niet door de fabrikant zijn vrijgegeven. Dit geldt met name in het geval dat de besturing van het toestel binnen een netwerk is gekoppeld, indien de besturingen en software niet door Truma zijn vrijgegeven of indien de Truma besturing (bijv. Truma CP plus, Truma iNetBox) niet uitsluitend voor het besturen van Truma apparatuur of door Truma vrijgegeven apparatuur wordt gebruikt,

- in geval van schade door ongerechtigden (bijvoorbeeld olies, weekmakers in gas), chemische of elektrochemische invloeden in het water of als het toestel anderszins in contact is gekomen met ongeschikte stoffen (bijvoorbeeld chemische producten, ontvlambare stoffen, ongeschikte reinigingsmiddelen),
- in geval van schades door abnormale omgevings- of voor het gebruik van de zaak ongeschikte gebruiksomstandigheden,
- in geval van schade door overmacht of natuurrampen en door andere invloeden, waarvoor Truma niet verantwoordelijk is,
- in geval van schade die te herleiden is tot een onoordeelkundig transport,
- in geval van veranderingen aan het toestel inclusief die aan vervangingsonderdelen, complementaire onderdelen of toebehoren en de installatie ervan, met name van de rookgasafvoer of van de afvoer naar buiten door de eindklant of door derden.

3. Claimen van de garantie

De garantie dient bij een geautoriseerde servicepartner of bij het Truma Servicecentrum te worden geclaimd. Alle adressen en telefoonnummers zijn te vinden op www.truma.com in het gedeelte „Service“.

Het adres van de fabrikant luidt:
Truma Gerätetechnik GmbH & Co. KG
Truma Servicezentrum
Wernher-von-Braun-Straße 12
85640 Putzbrunn, Bondsrepubliek Duitsland

Om een soepele afhandeling te garanderen, verzoeken wij bij het opnemen van contact de volgende informatie bij de hand te houden:

- gedetailleerde beschrijving van het gebrek
- serienummer van het toestel
- datum aankoop

De geautoriseerde servicepartner of het Truma Servicecentrum bepalen telkens de verder te volgen werkwijze. Om eventuele transportschade te voorkomen, mag het betreffende toestel uitsluitend na voorafgaand overleg met de geautoriseerde servicepartner of het Truma Servicecentrum worden verzonden.

Wordt het garantiegeval door de fabrikant erkend, dan neemt de fabrikant de transportkosten voor zijn rekening. Is er geen sprake van een garantiegeval, dan wordt de consument daarvoor geïnformeerd en komen de reparatie- en transportkosten voor zijn rekening. Wij verzoeken af te zien van het opsturen zonder voorafgaand overleg.

EU-Konformitätserklärung

EU Declaration of Conformity

Dokument Nr. (Document no.): 600007-000-07

Die alleinige Verantwortung für die Ausstellung dieser Konformitätserklärung trägt der Hersteller:
(This declaration of conformity is issued under the sole responsibility of the manufacturer):

Name / Adresse Hersteller: Truma Gerätetechnik GmbH & Co. KG
(Name / Address of manufacturer): Wernher-von-Braun-Straße 12, 85640 Putzbrunn
Deutschland / Germany

Produkt (Product):

Funktion (Function): Rangierhilfe (Manoeuvring system)

Typ (Type): Mover XT

Ausführungen (Versions): Mover XT, Mover XT2, Mover XT L, Mover XT4, Mover HR XT,
Mover HR XT2, Mover HR XT L, Mover HR XT4

Das Produkt erfüllt die einschlägigen Harmonisierungsrechtsvorschriften der Union:

(The product is in conformity with the relevant Union harmonisation legislation):

2014/53/EU Funkanlagen-Richtlinie (Radio Equipment Directive)

Folgende (harmonisierte) Normen und andere technische Spezifikationen wurden zugrunde gelegt:

(The following (harmonised) standards and other technical specifications were used):

EN 300 220-1 V3.1.1; EN 300 220-2 V3.2.1

Draft EN 301 489-1 V2.2.0; EN 301 489-3 V2.1.1

EN 62368-1:2014/AC:2015/A11:2017

Das KBA, 24932 Flensburg, Deutschland hat folgende Typgenehmigung(en) erteilt:

(The KBA, 24932 Flensburg, Germany issued the type approval(s)):

E1 10R-05 6968

Unterzeichnet für und im Namen von (Signed for and on behalf of):

Truma Gerätetechnik GmbH & Co. KG



Lars Ludwig

Technischer Geschäftsführer (Managing Director Technical)

Putzbrunn, 15.02.2021

NL Bij storingen kunt u contact opnemen met het Truma Servicecentrum of met een van onze erkende servicepartners (zie www.truma.com).

Voor een snelle bediening dient u apparaattype en serienummer (zie typeplaat) gereed te houden.

Service